

# DISTRIBUIDO POR: POLYGROUP LIMITED (MCO)

Avenida Xian Xing Hai, Edificio Zhu Kuan, 11 Andar M, Macau

Representante de Servicio al Cliente: General Foam Plastics Corporation

(800) 813-0206 • www.GENFOAM.com

## PRO-SERIES MANUAL DEL USUARIO QUICK SET® PARA LA ALBERCA DE MARCO INFLABLE REDONDO

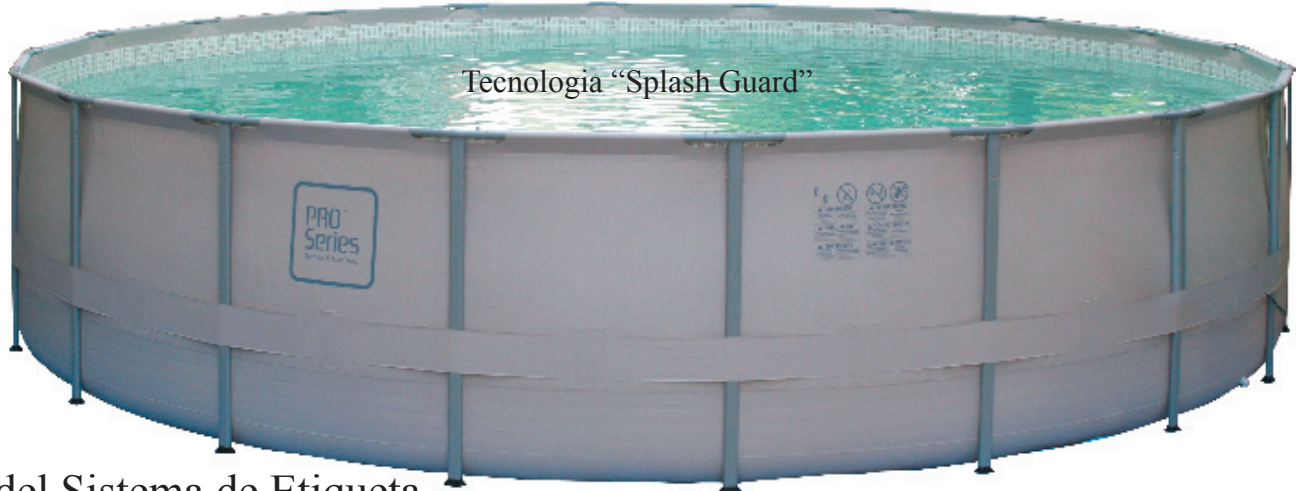

### Info del Sistema de Etiqueta



**ADVERTENCIA:** NO llene en exceso la alberca y/o permita que la gente se recargue o siente sobre la pared de la alberca - HACER ESTO PUEDE CAUSAR DAÑO PERMANENTE!  
**DRENE** la alberca al nivel apropiado despues de una lluvia fuerte.  
**NOTA:** NO intente ensamblar esta alberca en condiciones climaticas adversas, con viento o cuando la temperatura este por debajo de 60°F.  
**NOTA:** Esta alberca se tiene que desensamblar y guardar cuando las temperaturas esperadas sean menosres a los 32°F.

INFORMACIÓN DE SEGURIDAD	2
FOLLETOS DE CONOCIMIENTO PARA EL CONSUMIDOR	3
PREPARACIÓN DEL SITIO	4
INSTALACIÓN DE LA ALBERCA	4
DESENSAMBLADO Y ALMACENADO	6
PARTES Y ACCESORIOS	6
SEGURIDAD DE LA CUBIERTA DE LA ALBERCA	8

### ATENCION CLIENTE: DECLARACION DE LA GARANTIA PARA LAS ALBERCAS GP LIMITED

Polygroup Limited (MCO) garantiza al comprador original, al Alberca Quick Set® y el filtro contra defectos en el material y mano de obra por 90 dias despues de la fecha de compra. El Comprador Original debe conservar la prueba de compra como el recibo de venta de la tienda y debe generarlo una vez que lo solicite Polygroup Limited (MCO) o su representante de servicio al cliente, General Foam Plastics Corporation al (800) 813-0206.

Si se encuentra que la unidad ha sido abusada o dañada por el consumidor, no es cubierta por la grantía límite. Si este es el caso, se le avisará de el costo de la(s) parte (s) de repuesto, o la necesidad de regresar la (s) parte (s) dañadas por la garantía de repuesto.

Esta garantía límite no es válida si la alberca fue usada para propósitos comerciales o si el daño fué causado por accidentes, siniestros naturales, negligencia o abuso del consumidor, mal manejo de los procedimientos de desensamblado y almacenamiento, vandalismo o uso inapropiado de químicos.

Esta garantía no hace responsable a Polygroup Limited (MCO) responsable por el costo de instalacion, labor o trans-  
portacion relacionada con el repuesto de partes defectuosas.

**2011**

084-120202

## 2 Lea y Siga Toda la Información de Seguridad e Instrucciones

### Consérvelas para Futuras Referencias

El no seguir estas advertencias e instrucciones puede resultar en serios daños o muerte para el usuario, especialmente niños.

			
<p><b>⚠ PELIGRO</b></p>		<p><b>⚠ ADVERTENCIA</b></p>	
<p><b>PREVENGA EL AHOGAMIENTO</b> Vigile a los niños todo el tiempo. Siga todas las reglas de seguridad</p>	<p><b>PROHIBIDO LANZARSE CLAVADOS! NO BRINQUES!</b> Agua A Poca Profundidad- Usted Puede quedar permanentemente invalido</p>	<p><b>NO SE SIENTE O RECARGUE SOBRE LA PARED DE LA ALBERCA</b> Puede herirse permanentemente.</p>	<p><b>EVITE ENTRAMPES</b> Alejese de las aberturas de succion - puede ahogarse</p>

1. Niños, especialmente niños menores de cinco años, están en alto riesgo de ahogamiento. El ahogamiento ocurre silenciosamente y rápidamente y puede ocurrir en tan poco agua como 2" (5cm).
2. Mantenga a los niños a la vista directa, permanezca cerca, y supervíselos continuamente cuando estén dentro o cerca de esta alberca y cuando esté llenando y vaciando esta alberca.
3. Cuando busque a un niño perdido, revise primero la alberca, aún y cuando piense que el niño esté dentro de la casa.
4. Muy Importante: Las barreras de la alberca, que restringen el acceso a la alberca de los niños pequeños, son requeridas por la ley. Una barra es necesaria para proporcionar la protección contra el potencial de ahogarse o poder ahogarse. Las barreras no son un sustituto para la supervisión constante de niños. Revise las leyes y códigos locales o estatales antes de instalar la alberca.
5. El uso de la iluminación artificial de la alberca está en la discreción del dueño de la alberca. Prenderla, cuando está instalada, debe de estar con el Artículo 680 del Código Eléctrico Nacional (NEC) o su última edición aprobada y consulte con un profesional eléctrico con licencia.
6. Durante el uso de la alberca por la noche, la iluminación artificial será utilizada para iluminar todas las señales de seguridad, escaleras, escalones, y los pisos en que camina.
7. El piso de la alberca debe estar siempre visible del perímetro exterior de la alberca.
8. Los códigos de edificio locales pueden requerir obtenga permiso eléctrico y de construcción. El instalador seguirá regulaciones sobre las distancias, barreras, dispositivos y otras condiciones.
9. Ponga una lista de los números de teléfonos de emergencia tales como el de la policía, bomberos, ambulancia o la unidad de rescate disponibles más cercanos. Estos números deben de estar cerca del teléfono, el cual este lo más cercano a la alberca.
10. Los juguetes, las sillas, las mesas o los objetos similares que un niño podría escalar deben de estar por lo menos cuatro pies (4') [121.92 cm] de la alberca. El sistema del filtro de la bomba debe ser ubicado de tal manera que evite ser utilizado como acceso a la alberca por niños pequeños. No deje juguetes dentro de la alberca cuando terminen de usarla, ya que los juguetes y objetos similares pueden atraer a los niños a la alberca.
11. El equipo salvavidas básico, debe estar siempre a la mano:
  - \* Un tubo fuerte, ligero y rígido no menos de doce pies (12') [365.76 cm] de largo.
  - \* Una soga mínimo de cuarto pulgada (1/4") [6.35 mm] de cuerda de diámetro no o uno y medio (1-1/2) por lo máximo del ancho de la piscina o de cincuenta pies (50') [15.24 metros], cualquiera es menos, que se ha unido firmemente a un aro flotador, aprobado por la Guarda Costera de aproximadamente quince pulgadas (15") [38.1 cm], o cualquier otro tipo de flotador aprobado.

12. **Evite que se Entrampe:** No habrá salientes u otra obstrucción en el área de la natación, que pueda causar que quede atrapado o que se enrede el usuario. Si la cubierta de una salida de succión está perdida o rota, no utilice la alberca. La succión puede causar entrapamiento de alguna parte del cuerpo, entredo de cabello o joyería, destripamiento, o ahogamiento. Repare o reemplace la cubierta de salida de succión antes de utilizar la alberca.
13. La alberca está expuesta a desgaste o deterioración. Si no se le da mantenimiento correctamente, ciertos tipos de deterioración excesiva pueden causar que la estructura de la alberca falle y puede soltar grandes cantidades de agua podrían causar daños corporal y/o propiedad.
14. Albercas Residenciales sobre piso solamente son para nadar o caminar. No utilice trampolines, resbaladeros o cualquier otro equipo que se pueda agregar a su alberca que se pudiera utilizar para lanzarse o resbalarse.
15. Nunca se deben jugar caballazos, saltar o tirarse clavados dentro o alrededor de la alberca. Daños serios, parálisis o muerte pueden resultar cuando no se siguen estas reglas. NO PERMITA que nadie nade sin ninguna supervisión.
16. Los señalamientos de seguridad deben de cumplir con los requerimientos de ANSI-Z535 y utilizar la frase de acuerdo al señalamiento.
17. La alberca debe ser ensamblada por un adulto. Se debe tener cuidado en el desempaque y ensamblado de la alberca, la alberca puede contener los bordes potencialmente peligrosos o los puntos filosos que son una parte necesaria de la función de la piscine.
18. Certifíquese en resucitación cardio-pulmonar (CPR). En el caso de una emergencia, el uso inmediato de CPR puede hacer la diferencia al salvar una vida.
19. Mantenga todas las líneas eléctricas, radios, bocinas y otros aparatos eléctricos lejos de la alberca.
20. No ubique la alberca cerca o debajo de líneas eléctricas superiores.
21. Retire las escaleras de la alberca antes de dejar la alberca. Niños tan pequeños como de dos años han subido las escaleras dentro de la alberca y se han ahogado.

**AVISO:** USUARIOS QUE COMPREN ALBERCAS PUEDEN SER REQUERIDOS POR LA LEY ESTATAL O LOCAL PARA INCURRIR EN GASTOS ADICIONALES CUANDO INSTALEN LA ALBERCA. PARA CUMPLIR CON LAS LEYES LOCALES O ESTALAES EN REFERENCIA A CERCAS Y OTROS REQUERIMIENTOS DE SEGURIDAD, LOS USUARIOS DEBEN CONTACTAR LA OFICINA LOCAL DE CODIGO DE ASEGURAMIENTO DE EDIFICIOS PARA MAYORES DETALLES.

## FOLLETOS PARA EL CONOCIMIENTO DEL COSUMIDOR

Contacte: U.S. Consumer Product Safety Commission al [www.CPSC.gov/cpsc/pub/pubs/pool/pdf](http://www.CPSC.gov/cpsc/pub/pubs/pool/pdf), Pub. #362 "Safety Barrier Guidelines for Home Pools".

Contacte: ASSOCIATION OF POOL & SPA PROFESSIONALS (NSPI) al [www.apsp.org/164/index.aspx](http://www.apsp.org/164/index.aspx).

Estos títulos están disponibles ahor: "The Sensible Way to Enjoy Your Aboveground / Inground Swimming Pool", "Children Aren't Waterproof", "Pool and Spas Emergency Procedures for Infants", "Layers of Protection" and the "ANSI/NSPI-8 Model Barrier Code for Residential Swimming Pools, Spas, and Hot Tubs".

## PELIGRO:

El conocimiento de los requerimientos de seguridad y la debida supervisión son el unico camino para prevenir ahogamiento o lesiones permanentes con el uso de este producto!

Nunca deje niños pequeños desatendidos.

## PELIGRO: INSTALACION DE LA ALBERCA

No intente ensamblar esta alberca en condiciones adversas de clima, como vientos altos, ráfagas fuertes, o cuando la temperatura esté por debajo de los 60°F.

# HOJA DE INSTRUCCION DE LA ALBERCA

## PREPARACIÓN DE LA INSTALACION

### **ADVERTENCIA** - MUY IMPORTANTE! EL SITIO DEBE ESTAR A NIVEL, ESTABLE Y CON LA TIERRA COMPACTA

- La alberca se debe ensamblar en un sitio liso y suelo firme que deberá estar libre de piedras, de grava, de palillos, de black-top o de otros los compuestos a base de aceite. No instale la piscina en una cubierta de madera o ningún tipo de superficie de madera. Usted no puede utilizar arena o tierra suelta sin compactar para poner a nivel la superficie para esta alberca, pues solamente se desvanecerá.
- **LA FALTA DEL SEGIMIENTO DE LAS INSTRUCCIONES DE ABAJO PODRIA CAUSAR COLAPSO EN LA ALBERCA Y PERDIDA DE LA GARANTIA!**

1. Seleccione al nivel del área, y remueva completamente todos las ramas, piedras, etc. NO seleccione un área bajo líneas eléctricas de arriba, árboles o a 15 pies de una casa de un edificio, etc. El área debe también estar por lo menos 10 pies de retirado, y no más de 21 pies de retirado, de un enchufe de la CA de 110 voltios, protegido por un interrupto de circuito de tierra.
2. Contacte sus utilidades locales, comprobando que ningunas líneas subterráneas del cable, telefónicas, líneas de gas, funcionamiento del etc. debajo del área que usted ha seleccionado.

### INSTALACIÓN DE LA ALBERCA

**ADVERTENCIA:** NO llene en exceso la alberca y/o permita que la gente se recargue o siente en la pared de la alberca, hacer esto puede causar danos permanentes. **DRENE** la alberca al nivel apropiado despues de una fuerte lluvia.

**TIP:** Será mucho más fácil instalar su alberca si usted la instala en la luz del sol directa por cerca de 2 horas antes de la instalación. Esto ayudará a asegurar un ajuste libre de arrugas porque el material de la alberca será más flexible permitiendo darle mejor forma durante la instalación.

1. Cuidadosamente desdoble el Marco del Alberca e inspeccione las costuras antes de formarla. Extienda la alberca hacia fuera en el suelo, posicionando la entrada/salida de la coladera para que esten de 10 pies a 21 pies de la toma electrica que planea usar para la bomba de la alberca.

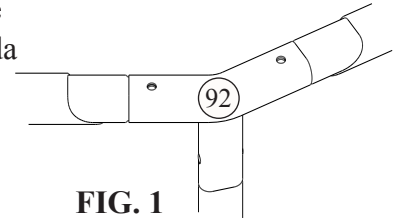

FIG. 1

2. Localice la pipa de metal y el Conector en forma de la T por la sección de la alberca, las secciones de la pipa mas corta con el diámetro mas largo y el par de agujeros con las dos puntas son las Vigas Horizontales (91). Las secciones de la pipa mas larga con el diámetro pequeño y la Tapadera de la Pata (95) con la punta son las Patas Verticales (94).

Agarre las Vigas Horizontales (91) e insértelas en los bolsillos en la punta alta de la pared de la pipa para resaltar cada uno de los bolsillos. Tome un extremo de la pipa e insértelo en el Conector en forma de T alineando los agujeros en la Viga Horizontal. No instale ningún Perno (93) en ese memnto. Continué alrededor de la alberca también en dirección instalando en el Conector en forma de T dentro de la Viga Horizontal. Vea la Fig. 1.

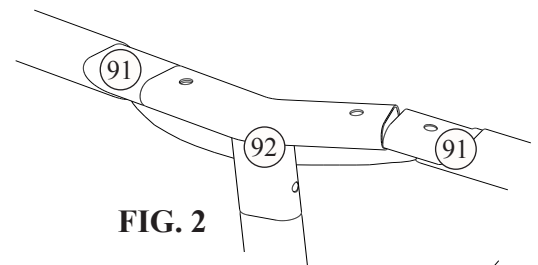

FIG. 2

3. Cuando tenga la ultima conexión, instale la Conector en forma de T sobre el extremo de la Viga. Fórmelos juntos y guiados hacia la Viga dentro del Conector mientras bajo los 2 juntos. Vea. Fig. 2. Este paso requiere de los personas. Ahora, empiece insertando los Pernos (93) y Arandelas (97) de abajo hacia arriba en el Conector en forma de T hasta el Perno dentro del lugar sobre el lado bajo del Conector como muestra la Fig. 3.

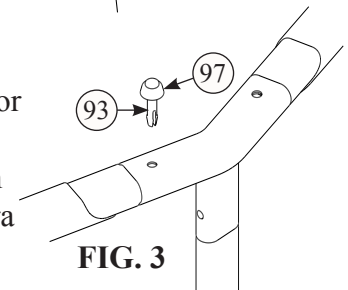
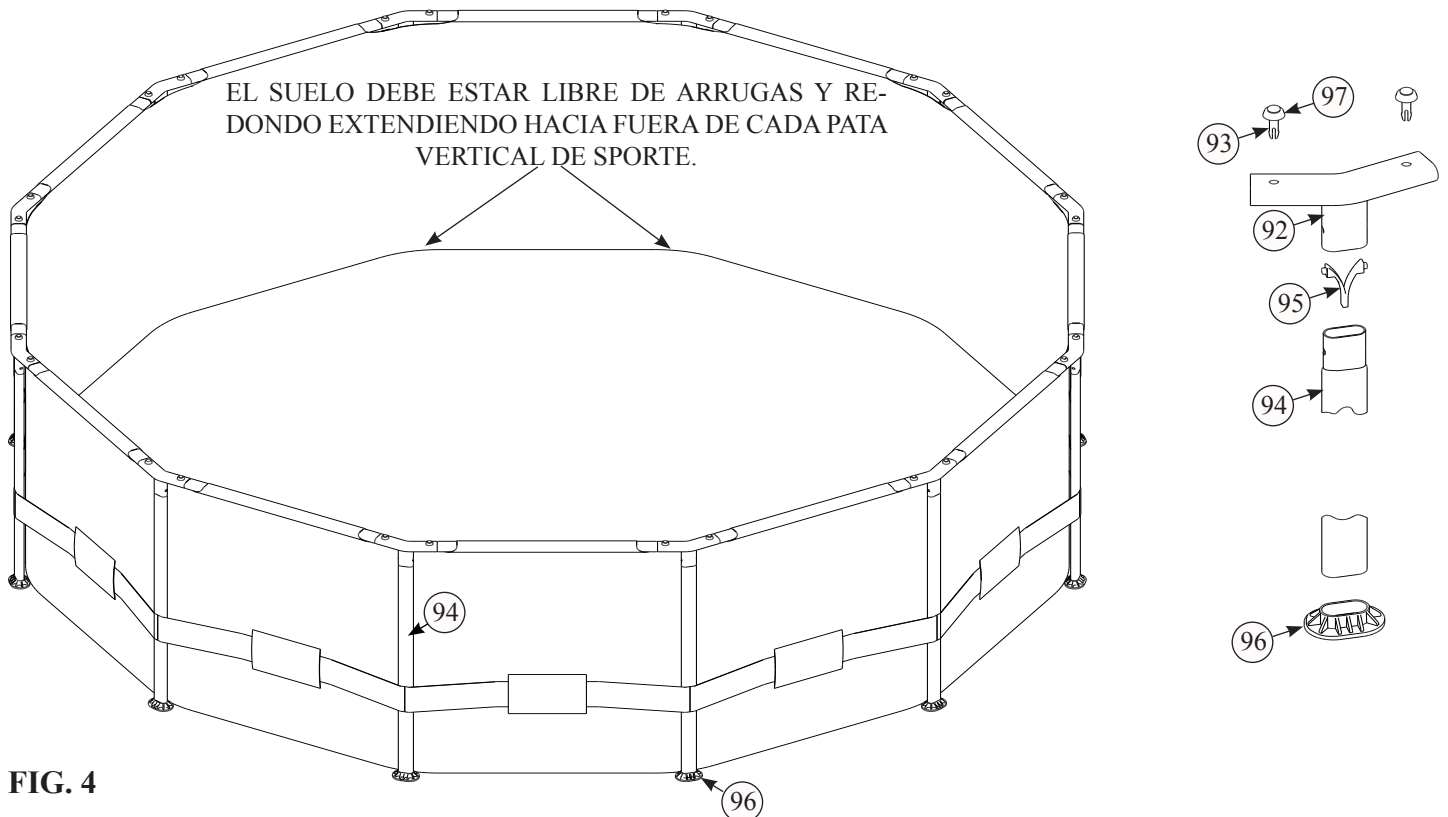

FIG. 3

Si encuentra problemas, contact de Departamento de Partes al (800)813-0206 entre 8 AM y 5 PM Luna. a Vier. Tiempo del Este. Requerimientos para la operación en los días y horas extendidos durante la temporada pico.

4. Una vez que la tapa esté montada, localice las Patas Vertical (94). Los secciones de la Pata Vertical tendrán un resorte Perno (95) instalado previamente en el extremo superior. Primero, inserte la Pata abajo a través de la correa que funciona en el centro alrededor de la alberca, vea Fig. 4. Ahora, al conectarlo en el marco superior, empujan los botones hacia adentro mientras que usted inserta la pata hacia arriba del conector en forma de T, a través del agujero mientras que usted inserta y rota la pipa hasta que los botones se alinean con los agujeros y persionan hacia fuera, trabando la pata en su lugar. Finalmente tome la Tapadera de la Pata (96) el fondo de la Pata Vertical en ella hasta que se pare.
  5. Vaya alrededor y cheque todos Conector, Patas, y Vigas para que ensamble apropiadamente, asegúrese que todos los pernos hayan estado asegurados en todos los agujeros. Agarre la Patas Verticales por la base y suavemente jálelas hacia fuera asegurándose de que permanezcan verticales y perpendiculares a la parte superior del anillo.
  6. Asegúrese de que el Conector del Colador este conectado con seguridad y con las tapas en su lugar. Comience a llenar la alberca con agua. **NOTA: DESPUES DE QUE APROXIMADAMENTE 1 PULG. DE AGUA ESTE EN EL FONDO, DEJE DE LLENAR Y ALISE LAS ARRUGAS DEL FONDO DE LA ALBERCA ASEGURANDOS DE QUE EL FONDO DE LA ALBERCA ESTE PLANO Y REDONDO EN TODAS DIRECCIONES. VEA LA FIGURA 4 ABAJO.**
  7. **NOTA: SI MÁS DE 1-2 PULGADAS DE AGUA LLENAN CUALQUIER DE LOS LADOS DE LA ALBERCA ANTES DE EMPERZARSE A LLENARSE EN EL CENTRO, LA ALBERCA NO TIENE UN NIVEL SUFICIENTE, SE DEBE CORREGIR, VEA LA “PREPARACIÓN DE LA INSTALACIÓN”, EN LA PÁGINA 1. NOTA: EL PESO DEL AGUA PREVENDRÁ CUALQUIER AJUSTE DESPUÉS DE ESTE PUNTO.**
  8. Continué revisando las Patas Verticales y jálelas hacia fuera en la base si es necesario, asegurándose de que permanezcan verticales y perpendiculares a la parte superior del anillo.
9. Siguiendo las Instrucciones “Instalación del Poder del Filtro” en el “Sistema del Filtro de la Alberca” del manual del propietario.



# DESENSAMBLADO Y ALMACENADO

1. **INFORMACION GENERAL:** La alberca debe almacenarse si se esperan temperaturas por debajo de los 32° F.
  - A. Todas las partes se deberán limpiar con jabón y agua tibia solamente – NO USE detergente o agua caliente.
  - B. Asegúrese que todas las partes estén secas antes de guardarse para ayudar a prevenir la formación de moho.
  - C. Guarde todas las partes en una área seca y donde las temperaturas no sean menores a los 32° F o mayores a los 125° F.
  - D. El no guardar correctamente las partes pueden dañarlas y la garantía no es aplicable.
  - E. USTED DEBERA DE SEGUIR LAS INSTRUCCIONES DE ENSAMBLADO AL REENSAMBLAR SU ALBERCA LA SIGUIENTE TEMPORADA. La ubicación de la alberca debe despejarse y nivelarse de nuevo antes de instalar la alberca.
2. **ALBERCA QUICK SET®**
  - A. Para drenar la alberca, localice el conector de drene en la parte exterior de la pared de la alberca y remueva al tapa de drene. Una manguera de tamaño estándar entrará en el drene. Ectienda la manguera hacia el área donde de drenará el agua. Cuando haya colocado la manguera donde desea, elconector de drene de la parte exterior de la alberca puede abrirse.
  - B. Una vez que haya drenado toda el agua posible fuera de la alberca, usando la manguera conectada a la entrada del drene, abra la válvula de aire y desinfe el anillo superior. Entonces, cuidadosamente empuje los lados de la pared de la alberca hacia abajo para permitir que el agua que queda corra hacia fuera.
  - C. Remueva cualquier emanente de agua mientras lava y seca completamente la alberca usando un trapo suave de algodón. Presione el conector de drene dentro de la abertura y coloque la tapa.
  - D. Albercas de Marco: si su alberca tiene un marco de metal, desensamble esas piezas aflojando los botones de plástico, deslizando esas piezas aparte o remviendo los pasadores de plástico, sosteniéndolos juntos de nuevo, límpielos y séquelos. Si tiene dudas para desensamblar, refiérase a la hoja de ensamble y deshaga los paso. Colóquelos juntos en un lugar seguro de almacenaje para reensamblarlos la próxima temporada. Ordene los repuestos de cualquier part que se haya dañado, quebrado o desgastado.
  - E. Los paños de sol, cubiertas, escaleras, etc., deben limpiarse y secarse antes de almacenar.

## PARTES DE REPUESTO

CLAVE	DESCRIPCION	ID NUMERO	QTY	LBR	COSTO
	<b><u>ALBERCA QUICK-SET</u></b>				
30	PRO-SERIES ALBERCA QUICK-SET	LLAME AL DEPTO. DE PARTES PARA REMPLAZAR			
	<b><u>ACCESORIOS GFP</u></b>				
*	PRO-SERIES ESCALERA COMPLETA CON BARRERA (ALBERCA DE 36")	097-020013	1	21	50.00
*	PRO-SERIES ESCALERA COMPLETA CON BARRERA (ALBERCA DE 42")	097-020014	1	24	55.00
*	PRO-SERIES ESCALERA COMPLETA CON BARRERA (ALBERCA DE 48")	097-020015	1	28	60.00
*	PRO-SERIES ESCALERA COMPLETA CON BARRERA (ALBERCA DE 52")	097-020016	1	33	75.00
*	JUEGO DE MANTENIMIENTO (Red para las hojas y Asiradora)	096-050024	1	3	15.00
80	CUBIERTA (NO ES UNA CUBIERTA DE SEGURIDAD)	LLAME AL DEPTO. DE PARTES PARA REMPLAZAR			
81	MANTA SOLAR	LLAME AL DEPTO. DE PARTES PARA REMPLAZAR			
82	CUBIERTA SOLAR (NO ES UNA CUBIERTA DE SEGURIDAD)	LLAME AL DEPTO. DE PARTES PARA REMPLAZAR			

ALBERCAS CIRCULARES		LLAME AL DEPT. DE PARTES PARA REMPLAZAR LAS PARTES o vea la HOJA DE ORDER para instrucciones para ordenar e informacion del envio.											
		(91) VIJA HORIZONTAL				(94) PATA VERTICAL				(92) CONECTOR EN FORMA DE "T"			
MODELO DE ALBERCA	TAMANO DE LA ALBERCA	NUMERO DE ID	QTY	PESO DE ENVIO	COSTO	NUMERO DE ID	QTY	PESO DE ENVIO	COSTO	NUMERO DE ID	QTY	PESO DE ENVIO	COSTO
PS20-0827	8' x 27"	090-380092	8	1-1/2	3.00	090-380093	8	1-1/4	3.00	090-380099	8	1/2	3.00
PS20-1030	10' x 30"	090-380092	10	1-1/2	3.00	090-380094	10	1-1/4	3.00	090-380100	10	1/2	3.00
PS20-1230	12' x 30"	090-380092	12	1-1/2	3.00	090-380094	12	1-1/4	3.00	090-380101	12	1/2	3.00
PS20-1236	12' x 36"	090-380092	12	1-1/2	3.00	090-380095	12	1-1/4	4.00	090-380101	12	1/2	3.00
PS20-1336	13' x 36"	090-380092	13	1-1/2	4.00	090-380095	13	1-1/4	4.00	090-380102	13	1/2	3.00
PS20-1442	14' x 42"	090-380092	14	1-1/2	4.00	090-380096	14	1-1/4	5.00	090-380103	14	1/2	3.00
PS20-1536	15' x 36"	090-380092	15	1-1/2	5.00	090-380095	15	1-1/4	5.00	090-380104	15	1/2	3.00
PS20-1542	15' x 42"	090-380092	15	1-1/2	5.00	090-380096	15	1-1/4	5.00	090-380104	15	1/2	3.00
PS20-1548	15' x 48"	090-380092	15	1-1/2	5.00	090-380097	15	1-1/4	6.00	090-380104	15	1/2	3.00
PS20-1642	16' x 42"	090-380092	16	1-1/2	5.00	090-380096	16	1-1/4	5.00	090-380105	16	1/2	3.00
PS20-1648	16' x 48"	090-380092	16	1-1/2	5.00	090-380097	16	1-1/4	6.00	090-380105	16	1/2	3.00
PS20-1842	18' x 42"	090-380092	18	1-1/2	5.00	090-380096	18	1-1/4	5.00	090-380106	18	1/2	3.00
PS20-1848	18' x 48"	090-380092	18	1-1/2	5.00	090-380097	18	1-1/4	6.00	090-380106	18	1/2	3.00
PS20-1852	18' x 52"	090-380092	18	1-1/2	5.00	090-380098	18	1-1/4	6.00	090-380106	18	1/2	3.00
PS20-1952	19' x 52"	090-380092	19	1-1/2	5.00	090-380098	19	1-1/4	6.00	090-380107	19	1/2	3.00
PS20-2048	20' x 48"	090-380092	20	1-1/2	6.00	090-380097	20	1-1/4	6.00	090-380108	20	1/2	3.00
PS20-2448	24' x 48"	090-380092	24	1-1/2	6.00	090-380097	24	1-1/4	6.00	090-380109	24	1/2	3.00

		(96) TAPEDERA DE LA PATA				(93) PERNO / (97) ARANDELAS (con (2) extras)				(95) PERNO EN FORMA DE V			
MODELO DE ALBERCA	TAMANO DE LA ALBERCA	NUMERO DE ID	QTY	PESO DE ENVIO	COSTO	NUMERO DE ID	QTY	PESO DE ENVIO	COSTO	NUMERO DE ID	QTY	PESO DE ENVIO	COSTO
PS20-0827	8' x 27"	097-080031	8	1/4	0.50	097-080032	18	1/4	0.35	097-080033	9	1/4	0.25
PS20-1030	10' x 30"	097-080031	10	1/4	0.50	097-080032	22	1/4	0.35	097-080033	11	1/4	0.25
PS20-1230	12' x 30"	097-080031	12	1/4	0.50	097-080032	26	1/4	0.35	097-080033	13	1/4	0.25
PS20-1236	12' x 36"	097-080031	12	1/4	0.50	097-080032	26	1/4	0.35	097-080033	13	1/4	0.25
PS20-1336	13' x 36"	097-080031	13	1/4	0.50	097-080032	28	1/4	0.35	097-080033	14	1/4	0.25
PS20-1442	14' x 42"	097-080031	14	1/4	0.50	097-080032	30	1/4	0.35	097-080033	15	1/4	0.25
PS20-1536	15' x 36"	097-080031	15	1/4	0.50	097-080032	32	1/4	0.35	097-080033	16	1/4	0.25
PS20-1542	15' x 42"	097-080031	15	1/4	0.50	097-080032	32	1/4	0.35	097-080033	16	1/4	0.25
PS20-1548	15' x 48"	097-080031	15	1/4	0.50	097-080032	32	1/4	0.35	097-080033	16	1/4	0.25
PS20-1642	16' x 42"	097-080031	16	1/4	0.50	097-080032	34	1/4	0.35	097-080033	17	1/4	0.25
PS20-1648	16' x 48"	097-080031	16	1/4	0.50	097-080032	34	1/4	0.35	097-080033	17	1/4	0.25
PS20-1842	18' x 42"	097-080031	18	1/4	0.50	097-080032	38	1/4	0.35	097-080033	19	1/4	0.25
PS20-1848	18' x 48"	097-080031	18	1/4	0.50	097-080032	38	1/4	0.35	097-080033	19	1/4	0.25
PS20-1852	18' x 52"	097-080031	18	1/4	0.50	097-080032	38	1/4	0.35	097-080033	19	1/4	0.25
PS20-1952	19' x 52"	097-080031	19	1/4	0.50	097-080032	40	1/4	0.35	097-080033	20	1/4	0.25
PS20-2048	20' x 48"	097-080031	20	1/4	0.50	097-080032	42	1/4	0.35	097-080033	21	1/4	0.25
PS20-2448	24' x 48"	097-080031	24	1/4	0.50	097-080032	50	1/4	0.35	097-080033	25	1/4	0.25

# 8 SEGURIDAD DE LA CUBIERTA DE LA ALBERCA

SI VA A UTILIZAR UNA CUBIERTA PARA LA ALBERCA, CUBIERTA SOLAR O MANTA SOLAR, POR FAVOR LEA ESTA IMPORTANTE INFORMATION.

## ADVERTENCIA DE LA CUBIERTA PARA ALBERCA ADVERTENCIA DE LA CUBIERTA SOLAR

## ADVERTENCIA PARA LA MANTA SOLAR

### **ADVERTENCIA**

#### **EVITE EL RIESGO DE AHOGARSE**

LA CUBIERTA - NO PODRÁ SOPORTAR EL PESO.  
MANTENGA ALEJADOS A LOS NIÑOS. LOS NIÑOS O LOS OBJETOS NO PUEDEN SER VISTOS DEBAJO DE LA CUBIERTA.  
REMUEVA EL AGUA - EL NIÑO PUEDE AHOGARSE ENCIMA DE LA CUBIERTA.  
REMUEVA LA CUBIERTA TOTALMENTE ANTES DE LA ENTRADA DE BAÑISTAS - POSIBLE TRAMPA.  
LAS CUBIERTAS NO ASEGURADAS O INCORRECTAMENTE ASEGURADAS SON UN PELIGRO.  
LA FALTA DE SEGUIR CORRECTAMENTE TODAS LAS INSTRUCCIONES PUEDE CAUSAR LESIONES Y AHOGARSE.  
ESTA NO ES UNA CUBIERTA SEGURA.  
CLASIFICACIÓN DE LA CUBIERTA TIPO OC.  
INSTALE LA CUBIERTA CON LAS ETIQUETAS HACIA ARRIBA.  
UTILICE ELLAZO PARA ASEGURAR LA CUBIERTA ALA ALBERCA.  
ESTA CUBIERTA CUENTA CON REQUERIMIENTOS QUE DESCRIBEN ESPECIFICACIÓN F-1346 (ASTM).

### **ADVERTENCIA**

#### **EVITE EL RIESGO DE AHOGARSE**

LA CUBIERTA - NO PODRÁ SOPORTAR EL PESO.  
MANTENGA ALEJADOS A LOS NIÑOS. LOS NIÑOS O LOS OBJETOS NO PUEDEN SER VISTOS DEBAJO DE LA CUBIERTA.  
REMUEVA EL AGUA - EL NIÑO PUEDE AHOGARSE ENCIMA DE LA CUBIERTA.  
REMUEVA LA CUBIERTA TOTALMENTE ANTES DE LA ENTRADA DE BAÑISTAS - POSIBLE TRAMPA.  
LAS CUBIERTAS NO ASEGURADAS O INCORRECTAMENTE ASEGURADAS SON UN PELIGRO.  
LA FALTA DE SEGUIR CORRECTAMENTE TODAS LAS INSTRUCCIONES PUEDE CAUSAR LESIONES Y AHOGARSE.  
ESTA NO ES UNA CUBIERTA SEGURA.  
CLASIFICACIÓN DE LA CUBIERTA TIPO OC.  
INSTALE LA CUBIERTA CON LAS ETIQUETAS HACIA ARRIBA.  
COLOQUE LA CUBIERTA EN LA SUPERFICIE DEL AGUA.  
ESTA CUBIERTA CUENTA CON REQUERIMIENTOS QUE DESCRIBEN ESPECIFICACIÓN F-1346 (ASTM).

## **MUY IMPORTANTE!**

NO UTILICE UNA CUBIERTA PARA ALBERCA, CUBIERTA SOLAR O MANTA SOLAR EN ESTA ALBERCA SI NO TIENE ESTE TIPO DE ETIQUETA DE ADVERTENCIA EN LA CUBIERTA.

## **PELIGRO:**

El conocimiento de los requerimientos de seguridad y la debida supervision son el unico camino para prevenir ahogamiento o lesiones permanentes con el uso de este producto!  
Nunca deje niños pequeños desatendidos.